

**WYKAZ NR 1 /2023**

Na podstawie art.35 ust 1 i 2 ustawy z dnia 21 sierpnia 1997r o gospodarce nieruchomościami (tj. Dz. U. z 2023r. poz.344), Dyrektor MOSIR podaje do publicznej wiadomości na okres 21 dni, tj. **od dnia 4.07.2023 r. do dnia 25.07.2023 r.** wykaz nieruchomości przeznaczonej do wynajmu

1	Położenie nieruchomości	Szczawno-Zdrój, ul. Henryka Sienkiewicza 28
2	Oznaczenie nieruchomości według księgi wieczystej i katastru nieruchomości	Obręb : Szczawno-Zdrój 1, Numer działki : 325/12 Powierzchnia : 0,0412 ha Księga Wieczysta : SW1W/00071980/0 Kataster nieruchomości: „B” – tereny mieszkaniowe trwałe
3	Opis nieruchomości	Sala gimnastyczna wraz z pomieszczeniami dodatkowymi niezbędnymi do korzystania z sali gimnastycznej (komunikacja, sanitariaty, szatnie, pokój trenera, pomieszczenie socjalne, kotłownia). Łączna pow. uż. 324,11 m2
4	Przeznaczenie nieruchomości i sposób jej zagospodarowania	Sala sportowa prowadzenie zajęć sportowo-rekreacyjnych
5	Termin zagospodarowania nieruchomości	Nieruchomość do zagospodarowania
6	Cena nieruchomości:	<b>324,11 m2 x 3,- zł/m2 = 972,33 + podatek Vat 23% (miesięcznie)</b>
7	Wysokość stawek procentowych opłat z tytułu użytkowania wieczystego	-----
8	Wysokość opłat z tytułu użytkowania wieczystego, najmu lub dzierżawy	-----
9	Termin wnoszenia opłat	Według umowy - miesięcznie
10	Zasady aktualizacji opłat	-----
11	Informacje o przeznaczeniu do sprzedaży, do oddania w użytkowanie wieczyste, użytkowanie, najem lub dzierżawę	Najem do lat trzech

Szczawno-Zdrój 2023-07-04

**DYREKTOR**  
Miejskiego Ośrodka Sportu i Rekreacji  
w Szczawnie-Zdroju  
*Tomasz Durajczyk*

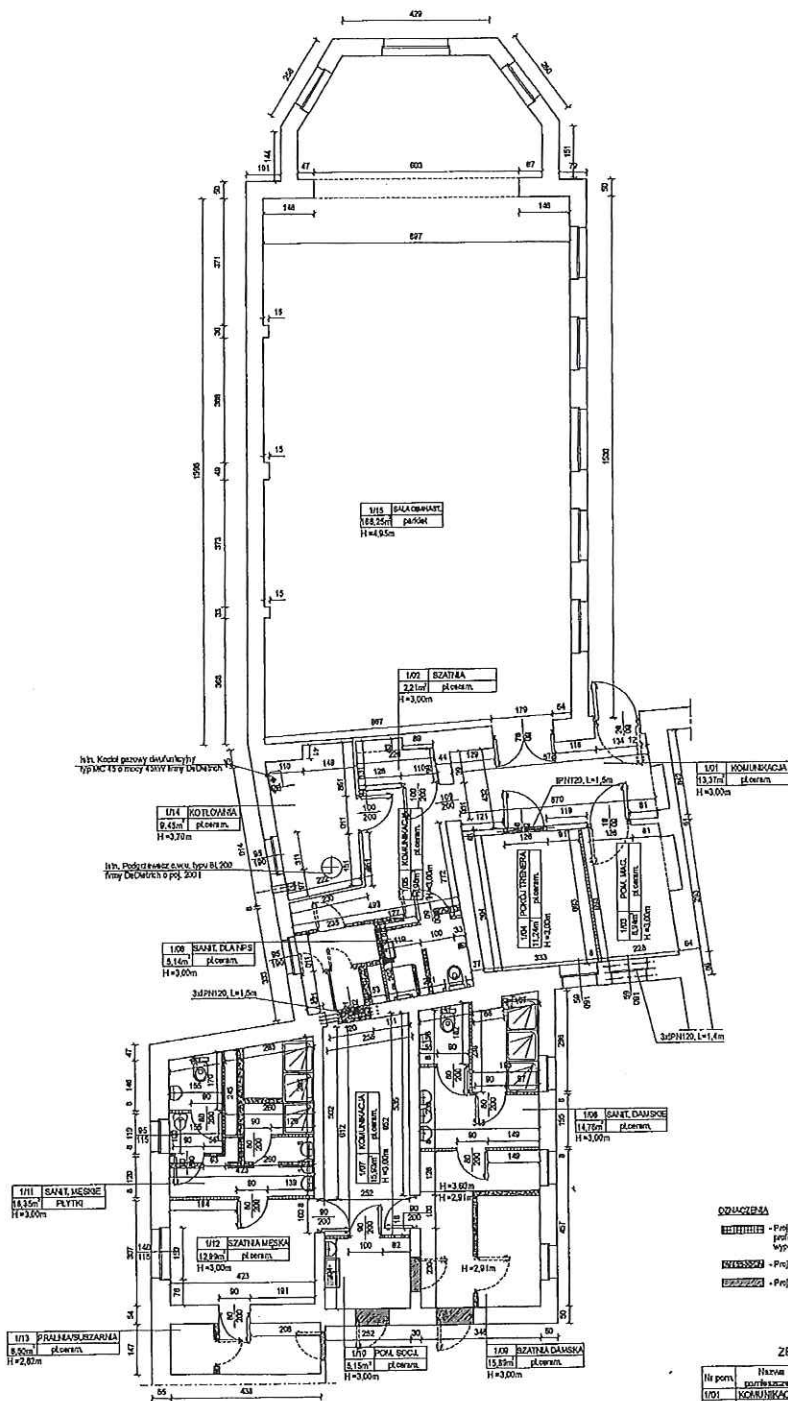

- OPIS MATERIAŁÓW**
- 0101010101** - Projektowana ścianka działowa z płyt OKB1, g=8cm - profil C1000 z ościeżnicą płytową 1x12,5mm, wysokość według planu na g. 3,00m
  - 0101010102** - Projektowana wykładzina
  - 0101010103** - Projektowana zasłonka z osygi (patrz) z obustronnymy słabami

**ZESTAWIENIE POMIESZCZEŃ**

Nr pom.	Nazwa pomieszczenia	Pow. użytk.	Pow. korzyści	Wysokość
		m <sup>2</sup>	m <sup>2</sup>	h
U07	KUCHNIA	13,21	3,00	
U10	SZATNIARNIA	2,21	3,00	
U03	POM. MAGAZYNOWE	8,94	3,00	
U04	POM. TRENINGOWE	11,74	3,00	
U05	KOJENNIK	17,93	3,00	
U06	SANITARIAT DLA MĘSKICH	5,14	3,00	
U07	KOJENNIK	15,93	3,00	
U08	SANITARIAT DLA KOBIECY	14,70	3,00	
U09	SZATNIARNIA	15,89	3,00	
U10	POM. SOCJALNE	6,15	3,00	
U11	SANITARIAT MIESZKANIOWY	18,30	3,00	
U12	SZATNIARNIA	12,89	3,00	
U13	PRALNIA W SZATNIARNI	8,50	2,80	
U14	KOTŁOWNIA	9,45	3,70	
U15	SALA GIMNASTYCZNA	168,25	4,95	
<b>RAZEM</b>		<b>324,11</b>		

**grafion** Pracownia Projektowa "GRAFION"  
ul. Zakrzewo 59/3, 58-307 Wlkbrzych  
51 711 84 45 42

OWIAC: Projektowane budynki są przeznaczony do użytku w celu rekreacji, sportu i wypoczynku w budowlach przy ul. Mickiewicza 3 w Szczawnie-Zdroju.  
Inwestor: Urząd Miejski w Szczawnie-Zdroju  
58-310 Szczawnie-Zdrój

**PROJEKT WYKONAWCZY  
RZUT ZAPLECZA I  
SALI GIMNASTYCZNEJ  
STAN PROJEKTOWY**

PROJEKT WYKONAWCZY

Przebudowa budynku sali gimnastycznej przy ul. H. Sienkiewicza 28 w Szczawnie-Zdroju

1/12	Pomieszczenie 3	16,88
1/13	Pomieszczenie 4	1,84
1/14	Przedsionek	4,40
1/15	Kotłownia	9,45
1/16	Sala gimnastyczna	166,25
RAZEM:		<b>326,47</b>

ZESTAWIENIE POMIESZCZEŃ W STANIE PROJEKTOWANYM

Nr pom.	Nazwa pomieszczenia	Powierzchnia [m <sup>2</sup> ]
1/01	Komunikacja	13,33
1/02	Szatnia	2,21
1/03	Pomieszczenie magazynowe	8,94
1/04	Pokój trenera	11,24
1/05	Komunikacja	17,98
1/06	Sanitariat dla NPS	5,14
1/07	Komunikacja	15,93
1/08	Sanitariaty damskie	14,76
1/09	Szatnia damska	15,89
1/10	Pomieszczenie socjalne	5,15
1/11	Sanitariaty męskie	18,35
1/12	Szatnia męska	12,99
1/13	Pralnia/suszarnia	6,50
1/14	Kotłownia	9,45
1/15	Sala gimnastyczna	166,25
RAZEM:		<b>324,11</b>

5.2 Stan projektowany

Zaplecze składa się z przedsionków, pokoju nauczyciela, szatni, łazienki, toalety, pomieszczeń gospodarczych, pomieszczeń dodatkowych.

Projektuje się wydzielenie:

- szatni męskiej,
- sanitariatów męskich,
- szatni damskiej,
- sanitariatów damskich,

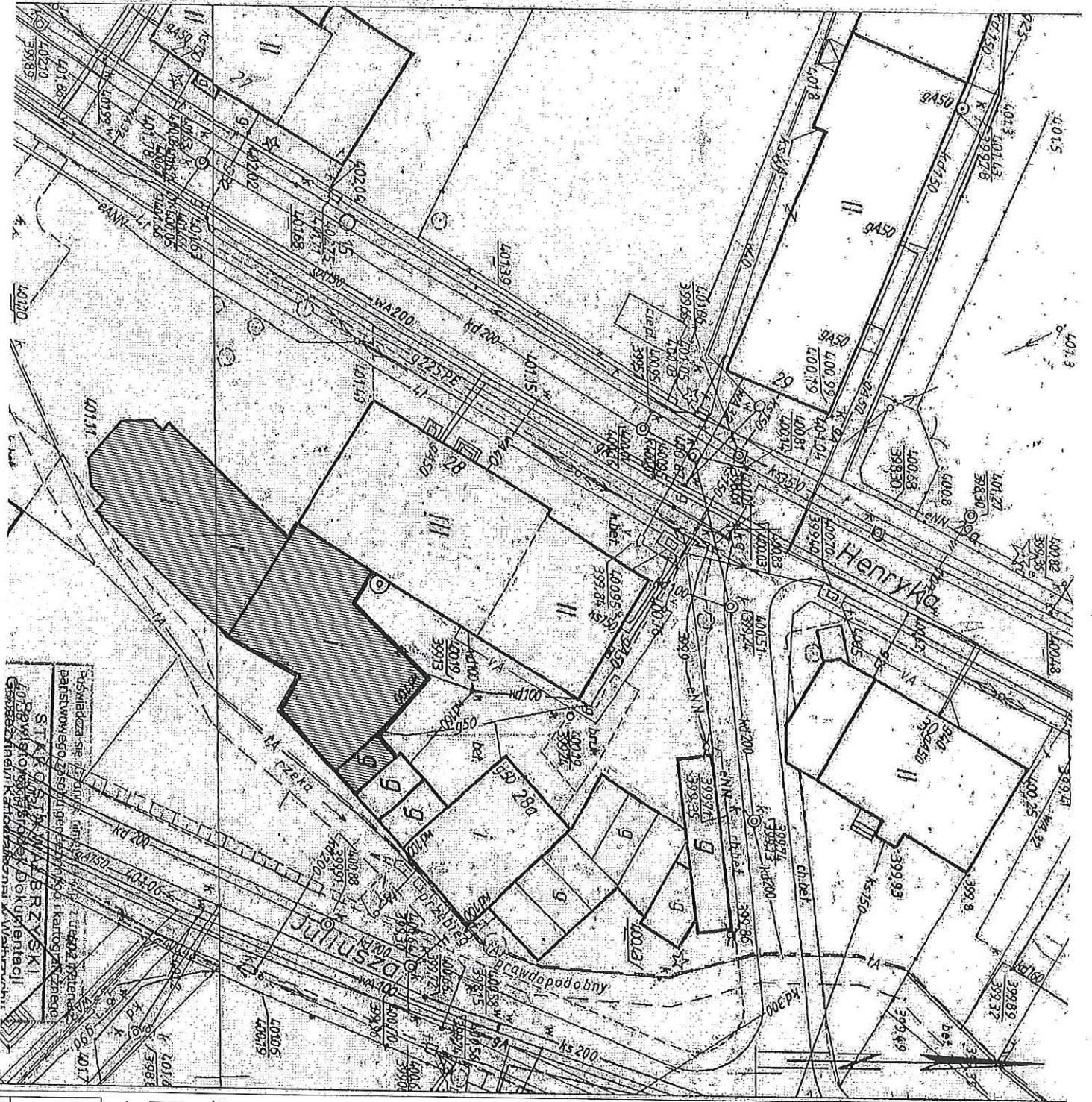

Posiadaczem nieruchomości jest Państwowy Zakład Gospodarki Morskiej i Żywnościowego, z siedzibą w Szczawnie Zdroju, ul. Mickiewicza 3.  
ST. KRZYSZTOF BRZYCKI  
Kierownik Biura Projektów i Dokumentacji

- OZNACZENIA:**
-  budynek obj
  -  docieplenie